

BullDraft

BD-1366M

Monitor LCD 13,3" Full-HD HDMI USB/SD PLAYER ultra-slim

Istruzioni di montaggio

NOTA: L'ACCENSIONE DEL LETTORE VA EFFETTUATA TRAMITE IL TASTO DEDICATO POSTO SUL CORPO MACCHINA, NON TRAMITE IL TELECOMANDO, CHE COMANDA TUTTE LE ALTRE FUNZIONI. SE ACCIDENTALMENTE ACCESO TRAMITE COMANDO A DISTANZA, SPEGNERE E RIACCENDERE DAL LETTORE.



Collegamenti

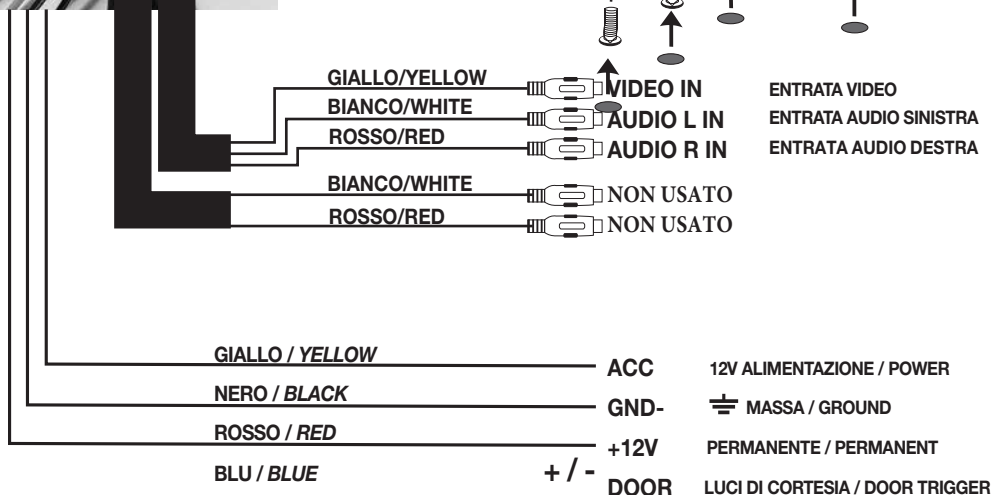



FUNZIONE TASTI

1 Accensione spegnimento

2 Menù

3 Menù sorgenti (SRC)

4 Traccia precedente/Cursori per il movimento nei menu

5 Traccia successiva/Cursori per il movimento nei menu

6 Avvia/ferma riproduzione

7 Pulsante luci cortesia.

8 Ingresso HDMI

9 Slot SD Card

10 Porta USB

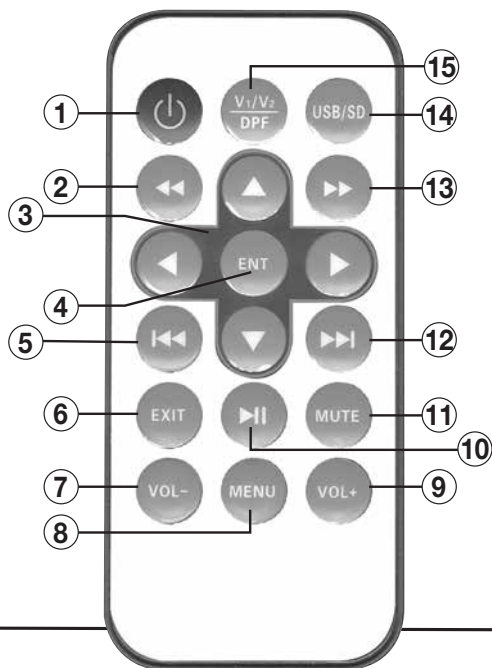

- 1) OFF (NON USARE PER ACCENDERE)
- 2) Indietro veloce
- 3) Tasti direzionali
- 4) Conferma selezione
- 5) Traccia precedente
- 6) Esci dal menù
- 7) Volume -
- 8) Menù
- 9) Volume +
- 10) Riproduzione/Pausa
- 11) Silenzia audio
- 12) Traccia successiva
- 13) Avanti veloce
- 14) Seleziona USB e SD card
- 15) Menù sorgenti

TELECOMANDO

- **IMPOSTAZIONI** Premere il tasto "MENU" sul monitor o sul telecomando per accedere alle impostazioni generali.



REGOLAZIONI

- Volume - Luminosità - Contrasto - Colore.

4:3 / 16:9

- Formato immagine

FM MODE

OFF

- Imposta frequenza di trasmissione fra monitor e autoradio (il segnale può essere disturbato nelle zone ad alta densità di emittenti).

IR MODE

OFF

- Imposta frequenza IR

TIMER

OFF

- Imposta il tempo di autospegnimento

ITALIANO

- Seleziona lingua

TF CARD

- Seleziona SD Card/USB

RESET

- Ripristina impostazioni di fabbrica

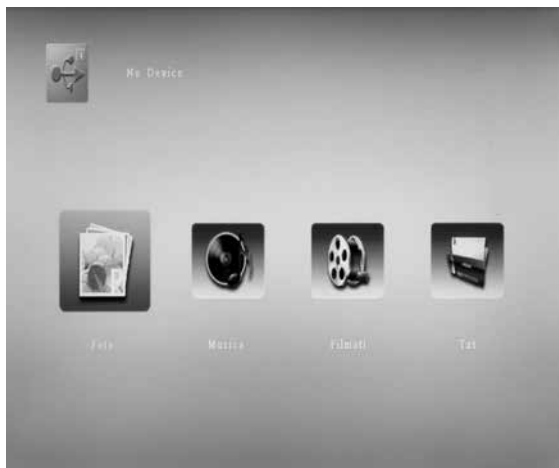

All'inserimento di un USB o SD Card si accede al Menù riproduzione.

Per selezionare le funzioni, usare i tasti ◀▶▼▲ sul monitor o sul telecomando.

Per confermare premere il tasto PLAY /PAUSA
Per tornare alla funzione precedente usare il tasto EXIT sul telecomando.

RIPRODUZIONE MP3/WMA/JPEG/AVI
Dopo aver inserito un supporto, SD CARD o USB, il lettore visualizzerà le cartelle automaticamente e inizierà la riproduzione.

RIPRODUZIONE IMMAGINI JPEG
L'unità visualizza la prima immagine della prima cartella. Usare il tasto ▼▲ sul telecomando per selezionare il file da riprodurre.

CARATTERISTICHE TECNICHE •

FORMATO :16:9 - 4:3 DIMENSIONE MONITOR 13.3"

FORMATO VIDEO: PAL / NTSC AUTOMATICO

RISOLUZIONE VIDEO: FULL-HD 1920 X 1080 CON ANGOLO DI VISIONE DI 70° ORRIZ. / 60° VERT.

TRASMETTITTORE IR PER CUFFIE WIRELESS INTEGRATO A 2 CANALI A (FREQ. 2,3/2,8 MHZ) + B (3,2 /3,8 MHZ)

PORTA USB MAX 32 GB / SLOT PER SD CARD MAX 32 GB

ALTOPARLANTI STEREO INTEGRATI CON VOLUME REGOLABILE

TELECOMANDO INCLUSO AD INFRAROSSI

LUCI LED

1 INGRESSO AV RCA / 1 INGRESSO AV HDMI /

TRASMETTITTORE FM INTEGRATO ATTIVABILE FREQUENZE SELEZIONABILI TRA 87.5/88.1/88.5/88.9/106.7/107.5/107.9 MHZ.

MENU MULTILINGUE

COMPATIBILITA' FILE LETTURA DA USB/SD CARD: AUDIO-MP3/WAV/FLAC/AAC VIDEO- AVI/3GP/MPG/MPEG/RMVB/DAT/FLV/

MOV/MP4/RM/XIVD FOTO-JPG/BMP/PNG

ALIMENTAZIONE: 12 VOLT C.C. ASSORBIMENTO max. >20 WATT

BD-1366M lettore multimediale è conforme ai requisiti essenziali e a tutte le altre disposizioni pertinenti stabilite dalla direttiva CE 2014/53/EU :

Art.3.1(a) Safety- EN 60950-1:2006+A11:2009+A1:2010+A12:2011+A2:2013

Art.3.1(b) EMC- Draft ETSI EN 301 489-1 V2.2.0 , Draft ETSI EN 301 489-17 V3.2.0

Art.3.1(a) Health- EN62479:2010

Art.3.2 RADIO- Draft ETSI EN 300328 V2.2.0

E alla direttiva RoHS 2011/65/EU - EN 62321-1:2013

Importato da Fazi Giorgio , C.so Principe Oddone 46, Torino. P.I. 07180900016.

AEE n.ro IT1808000010577

Il prodotto non deve essere smaltito con i rifiuti domestici. Si ricorda che le eventuali pile/accumulatori inserite dall'utente, devono essere rimosse dall'apparecchiatura prima che questa sia conferita come rifiuto. L'utente dovrà, pertanto, conferire gratuitamente l'apparecchiatura e la pila giunta a fine vita agli idonei centri comunali di raccolta differenziata dei rifiuti elettrici ed elettronici (ecocentri), oppure riconsegnarle ad un rivenditore abilitato. L'adeguata raccolta differenziata contribuisce ad evitare possibili effetti negativi sull'ambiente e sulla salute e favorisce il reimpiego e/o riciclo dei materiali di cui essi sono composti.

LE CARATTERISTICHE DEL PRODOTTO POSSONO VARIARE SENZA ALCUN PREAVVISO, LE ISTRUZIONI POSSONO CONTENERE ERRORI E IMPRECISIONI

PRODOTTO COSTRUITO IN P.R.C. IMBALLATO E COLLAUDATO IN ITALIA . OGNI PEZZO E' VERIFICATO IN OGNI SUA FUNZIONE PRIMA DELLA SPEDIZIONE.

IL PRODUTTORE E' ESCLUSO DA QUALSIASI RIVALSA PER DANNI PROVOCATI DA UN USO O DA UNA INSTALLAZIONE E COLLEGAMENTO NON ADEGUATI.

CONDIZIONI DI GARANZIA: IN CASO DI PROBLEMI RIVOLGERSI UNICAMENTE AL VOSTRO RIVENDITORE ED ALLA RETE UFFICIALE DI VENDITA, NON MANOMETTERE. LA ROTTURA DEI SIGILLI SUL CORPO DEL PRODOTTO DETERMINA LA PERDITA DELLA GARANZIA. TALE GARANZIA E' CONFORME ALLA LEGISLAZIONE ITALIANA, VALE 2 ANNI DAL COMPROVATO ACQUISTO PER LE PERSONE FISICHE (CONSUMATORI) ED 1 ANNO PER LE PERSONE GIURIDICHE (USO PROFESSIONALE). ESSA NON COPRE GUASTI DOVUTI AD UN ERRATO COLLEGAMENTO O ALIMENTAZIONE , USO IMPROPRIO , CADUTE E ROTTURE ACCIDENTALI, CONTATTO CON LIQUIDI O VAPORE.

Evitare di mettere il prodotto a contatto con liquidi, oli, fiamme o di sottoporlo a shock Elettrici. Non cercate mai di riparare il prodotto, di aprirlo o modificarlo, pena la perdita della garanzia . Esso è altamente delicato e sofisticato e si può danneggiare facilmente. Non esporre a vapore, forte umidità, irradiazione solare diretta, alte temperature, evitare urti, non montarlo in luoghi in cui possiate arrecare danni alle persone. La temperatura di stoccaggio deve essere compresa tra i -10° e i +60°La temperatura di utilizzo è compresa tra gli 0° e i 40° centigradi.

NOTE PER LA SICUREZZA:

Se applicato su mezzi di trasporto (ATTENZIONE: RISCHIO/ PERICOLO), la visione all'autista deve essere impossibile, è assolutamente vietata la riproduzione di filmati che possano distrarre il guidatore durante la marcia. In ogni caso va sempre fissato in luogo ove non possa intralciare i movimenti o generare danni fisici agli occupanti in caso di incidente.

L'esposizione prolungata a forti pressioni acustiche può danneggiare irrimediabilmente l'udito, utilizzare un volume audio moderato.

La dichiarazione di conformità è consultabile sul sito: www.bulldraft.com

Per informazioni tecniche: info@bulldraft.com

