

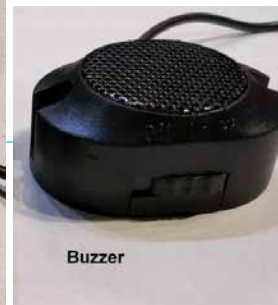

Capsula
19 mm. con isolatore in gomma



Connettore Attacco Rapido vicino Capsula



Buzzer

MANUALE D'USO

SENSORI ULTRASONICI DI PROSSIMITA' AUDIO/VIDEO

BullDraft BD 089 - BD 089+

**RILEVATORE DI OSTACOLI , AUSILIO PER MEZZI / OGGETTI IN MOVIMENTO,
TRAMITE SEGNALAZIONE ACUSTICA VARIABILE E INDICAZIONE A VIDEO DELLE DISTANZE .**

Questo articolo può essere utile su macchine operatrici, mezzi agricoli, rimorchi ecc., usato su parti mobili in genere, per avvisare dell'avvicinamento di oggetti, animali o persone alla superficie su cui sono applicati i sensori, persino usato come segnalatore di intrusione. Non è omologato per l'uso su veicoli circolanti su strada, qualora venisse installato su tali mezzi, chi lo installa si fa carico delle possibili conseguenze. Manleva assoluta da parte del produttore.

Costruito in P.R.C.



Inballato in Italia.



PREMESSE IMPORTANTI, LEGGERE ATTENTAMENTE:

FARE INSTALLARE IL PRODOTTO DA TECNICI SPECIALIZZATI, AUTORIZZATI E RICONOSCIUTI PER TALE MANSIONE DALLE NORMATIVE VIGENTI, PENA LA PERDITA DELLA GARANZIA DEL PRODUTTORE.

La garanzia rispetta le vigenti normative, ha una durata di 24 mesi per i clienti "consumatori" e di 12 mesi in caso di "utilizzo professionale" (VENDITA CON FATTURA A PARTITA IVA). Copre i difetti di fabbricazione, esclusi i guasti dovuti a cadute accidentali, urti, contatti con liquidi o vapore, errate alimentazione, collegamento o installazione. In caso di problemi rivolgersi al rivenditore, senza manomettere in alcun modo il prodotto. La rottura dei sigilli determina la perdita della garanzia.

IL SENSORE DI PROSSIMITA' E' UN SISTEMA AD ALTA TECNOLOGIA CHE AIUTA A NON URTARE OSTACOLI DURANTE LE MANOVRE O GLI SPOSTAMENTI DI OGGETTI. ADOTTA CAPSULE RILEVATRICI AD ULTRASUONI PER MISURARE LE DISTANZE DAGLI OSTACOLI, SEGNA LA ALL'UTILIZZATORE LA DISTANZA DI SICUREZZA, SIA VARIANDO UN SEGNALE ACUSTICO, CHE CON UN INDICAZIONE VIDEO NUMERICA, RIPORTATA IN METRI E CENTIMETRI, VISUALIZZABILE COLLEGANDO UN MONITOR AL CAVO USCITA VIDEO RCA GIALLO DEDICATO.

ESSO HA UN INGRESSO (RCA) PREDISPOSTO PER COLLEGARE UNA TELECAMERA.

PERMETTE QUINDI DI VISUALIZZARE LA TELECAMERA A MONITOR, SOVRAPPONENDO ALLE SUE IMMAGINI L'INDICAZIONE NUMERICA DELLA DISTANZA, DIVISA IN DUE SEZIONI (SINISTRA E DESTRA), FINO A SEGNALARE CON LA SCRITTA "STOP" LAMPEGGIANTE IL RAGGIUNGIMENTO LIMITE DI 35/30 CENTIMETRI, RAGGIUNTA TRA I SENSORI RILEVATORI E L'OSTACOLO IN AVVICINAMENTO.

QUESTO PRODOTTO **E' SOLO UN AUSILIO** DA NON UTILIZZARE **MAI** COME UNICO MEZZO PER EFFETTUARE MANOVRE, IN QUANTO DI NON SICURA RILEVAZIONE E NON VA CONSIDERATO UN MEZZO SOSTITUTIVO ALL' USO DI SPECCHI, O DELLA VISIONE DIRETTA, CHE RESTANO IL SOLO STRUMENTO CERTO PER LA VALUTAZIONE DELLE DISTANZE.

IL PRODUTTORE NON RISPONDE DI EVENTUALI DANNI PROVOCATI A O SUBITI, DURANTE L'UTILIZZO DI QUESTO SENSORE.

- ACCENSIONE AUTOMATICA ALL'ARRIVO DELL'ALIMENTAZIONE
- FACILE INSTALLAZIONE
- INDICA LA DISTANZA CON BIP..BIP.. SONORI A FREQUENZA VARIABILE IN BASE ALLA DISTANZA
- SENSORI OMNIDIREZIONALI, PROCESSO HIGH-TECH
- INDICA LA DISTANZA METRICA SU UN MONITOR OPZIONALE COLLEGATO, SOVRAPPONENDO I DATI ALLA IMMAGINE DI UNA TELECAMERA
- DISTANZA DI RILEVAMENTO DA 2 METRI A 35 CENTIMETRI, 3 VARIAZIONI SONORE, POI BEEP CONTINUO

COLLEGAMENTI ELETTRICI:

- COLLEGARE IL POSITIVO DI ALIMENTAZIONE (FILO ROSSO) + 12 VOLT C.C, INTERPONENDO UN FUSIBILE DI PROTEZIONE, (ES. AL POSITIVO DELLA LUCE DI RETROMARCIA OVE DISPONIBILE). SU ALCUNI MEZZI L'ALIMENTAZIONE PUO' NON ESSERE "PULITA" ED IL SENSORE NON FUNZIONARE CORRETTAMENTE.

IN QUESTO CASO UTILIZZARE UN RELE' TRAMITE CUI ALIMENTARE LA CENTRALINA DIRETTAMENTE DALLA SCATOLA FUSIBILI / BATTERIA.

- COLLEGARE IL NEGATIVO (FILO NERO) DIRETTAMENTE A MASSA
- INSERIRE I CONNETTORI DEI SENSORI NEGLI APPOSITI SLOT, RISPETTANDO L'ORDINE DI POSIZIONAMENTO INDICATO DALLE ETICHETTE "A/B/C/D" POSTE SUI CONNETTORI DELLE CAPSULE, PARTENDO CON IL SENSORE "A" DAL CONNETTORE DI SINISTRA DELLA CENTRALINA.
- COLLEGARE IL BUZZER ALL'APPOSITO CONNETTORE SULLA CENTRALINA, ESSO HA UN TASTO DI REGOLAZIONE DEL VOLUME A 3 POSIZIONI: ALTO/ BASSO /SPENTO.
- COLLEGARE LA TELECAMERA (OPZIONALE) ALL'INGRESSO VIDEO RCA GIALLO FEMMINA.
- COLLEGARE IL MONITOR (OPZIONALE) ALL'USCITA VIDEO RCA GIALLO MASCHIO.

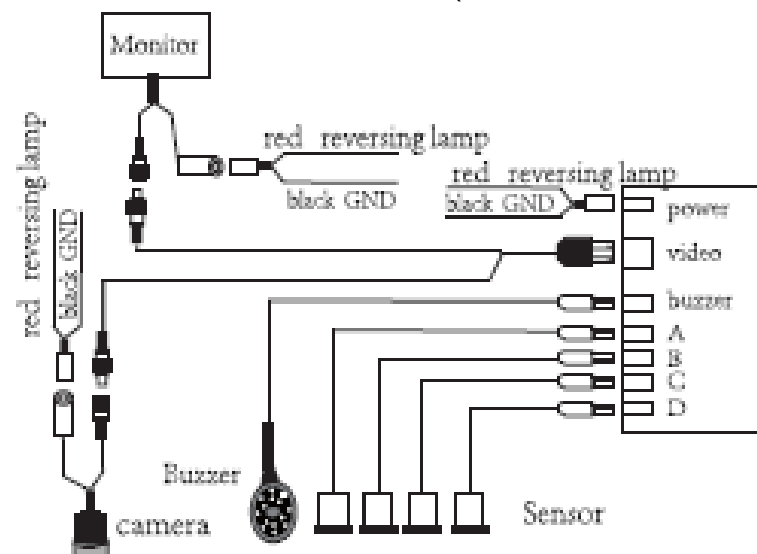

NOTA IMPORTANTE : SU MEZZI CHE UTILIZZANO STANDARD DI SISTEMA ELETTRICO "CAN-BUS", E' INDICATO NON CONNETTERE L'ALIMENTAZIONE IN PARALLELO AD UN UTILIZZATORE ELETTRICO (ESEMPIO UNA LAMPADINA), NEL CASO E' CONSIGLIATO UTILIZZARE TALE ALIMENTAZIONE PER ECCITARE UN RELE' CHE FORNISCA UNA ALIMENTAZIONE DIRETTA ALLA CENTRALINA. SU TALI MEZZI, (SOLO A MOTORE ACCESO), COLLEGATI PER ESEMPIO ALL'ALIMENTAZIONE DI UNA LUCE DI RETROMARCIA, FREQUENTEMENTE SI HANNO MALFUNZIONAMENTI, DOVUTI ALL' ALIMENTAZIONE IRREGOLARE. IN QUESTI CASI E' ANCHE POSSIBILE UTILIZZARE UN FILTRO ANTIDISTURBO, ACCESSORIO OPZIONALE, CHE RISOLVE LA MAGGIOR PARTE DELLE PROBLEMATICHE DI ALIMENTAZIONE. ALTRA PROBLEMATICA FREQUENTE SI RISCONTRA COLLEGANDOSI A LUCI A LED, CHE SPESSO USANO ALIMENTAZIONE CON TENSIONE PIU' BASSA, SOTTO I 9 VOLT E NON SUFFICIENTE AL CORRETTO FUNZIONAMENTO.

POSIZIONE ESATTA COMPONENTI

- QUANDO IL BUZZER VIENE POSIZIONATO NELLO STESSO AMBIENTE DELL'OPERATORE E' CONSIGLIABILE ATTENUARE IL VOLUME DI SEGNALAZIONE.

- LA CENTRALINA ELETTRONICA DI CONTROLLO VA POSIZIONATA IN LUOGO ASCIUTTO E CHIUSO, LONTANA DA FORTI CAMPI ELETTROMAGNETICI E FONTI DI CALORE.

- I SENSORI VANNO POSIZIONATI AD ALMENO 50 CM. DI ALTEZZA DA TERRA, MASSIMI 70, POSSIBILMENTE SULLA STESSA LINEA ORRIZZONTALE. FONDAMENTALE CHE ESSI SIANO FISSATI CON UN ANGOLO VERTICALE DI 90 GRADI, PARALLELI AL TERRENO. SE RIVOLTI VERSO TERRA RIVELEREBBERO IL TERRENO, SE RIVOLTI VERSO L'ALTO NON RIVELEREBBERO OSTACOLI BASSI. NEL CASO UTILIZZARE DEI DISTANZIALI INCLINATI PER CORREGGERE L'ANGOLO DI INSTALLAZIONE.

SPECIFICHE TECNICHE:

- Tensione di alimentazione: 9 >15 Volt Corrente Continua, Potenza consumata : Max 0,5W

- Capsule esterne diametro 19 mm. Fresa fornita per foro stesso diametro.

- Temperature di lavoro comprese tra -30 e + 80 Gradi

- Legenda differenti segnalazioni acustiche:

distanza rilevata compresa tra 2 mt. e 1,6 mt. = 1 Beep ogni 2 secondi

distanza rilevata compresa tra 1,5 mt. e 1 mt. = 1 Beep al secondo

distanza rilevata compresa tra 1 mt. e 0,4 mt. = 3 Beep al secondo

distanza rilevata da 0,4 mt. in poi = Beep Continuo



COLLEGARE I SENSORI ALLA CENTRALINA NELLO STESSO ORDINE DI POSIZIONAMENTO DA SINISTRA A DESTRA COME SONO STATI MONTATI SULLA SUPERFICIE DEDICATA, IL PRIMO SENSORE DI SX NELLA PRIMA POSIZIONE DI SX DELLA CENTRALINA E VIA COSI' A SEGUIRE. I CONNETTORI DEI CAVI CAPSULE SONO SIGLATI "A/B/C/D" PER SEMPLIFICARNE L'IDENTIFICAZIONE.

CORRETTO POSIZIONAMENTO CAPSULE

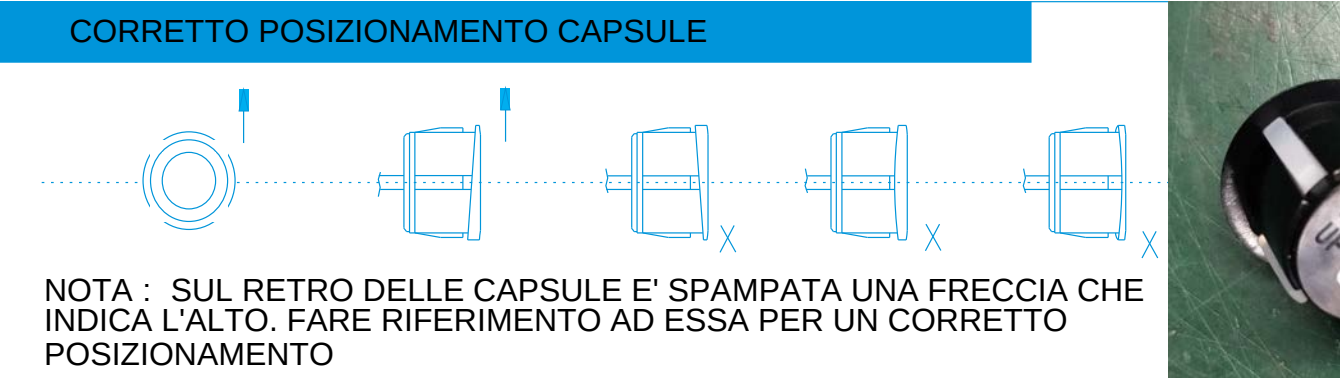

NOTA : SUL RETRO DELLE CAPSULE E' SPAMPATA UNA FRECCIA CHE INDICA L'ALTO. FARE RIFERIMENTO AD ESSA PER UN CORRETTO POSIZIONAMENTO

ESEMPIO DI INSTALLAZIONE

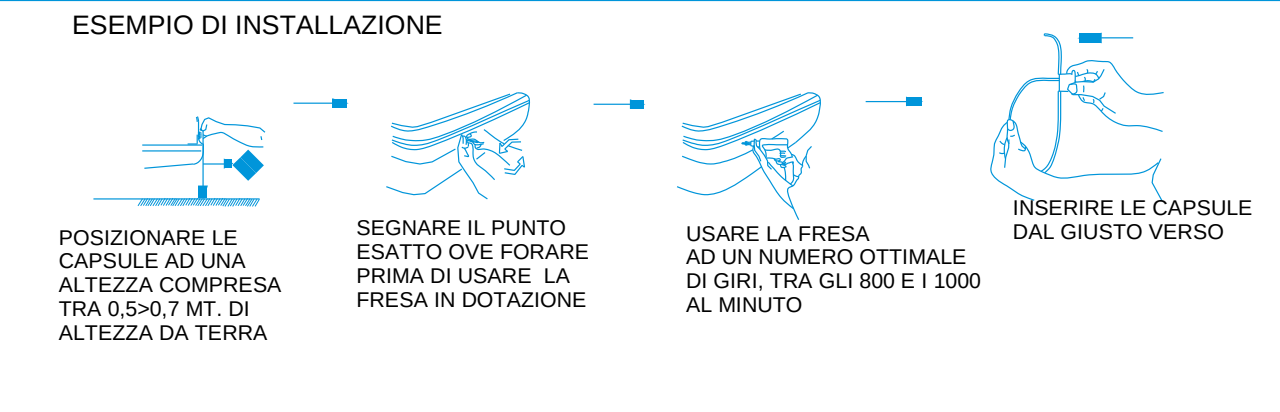

POSIZIONARE LE CAPSULE AD UNA ALTEZZA COMPRESA TRA 0,5>0,7 MT. DI ALTEZZA DA TERRA

SEGNARE IL PUNTO ESATTO OVE FORARE PRIMA DI USARE LA FRESA IN DOTAZIONE

USARE LA FRESA AD UN NUMERO OTTIMALE DI GIRI, TRA GLI 800 E I 1000 AL MINUTO

INSERIRE LE CAPSULE DAL GIUSTO VERSO

NOTA: NEL CASO SI POSIZIONINO LE CAPSULE PIU' IN BASSO DEL DOVUTO (0,5 MT. DA TERRA) OPPURE LE STESSE NON FOSSERO SULLA STESSA LINEA ORRIZZONTALE, POTREBBERO VERIFICARSI SEGNALAZIONI ERRATE (BEEP A CASO) . IN QUESTA EVENIENZA PROVARE A SCONNETTERE UNA CASPSULA ALLA VOLTA DALLA CENTRALINA, VERIFICARE QUALE DI ESSE DETERMINA I FALSI ALLARMI E RUOTARLA LEGGERMENTE VERSO L'ESTERNO (SOLITAMENTE LA CASPULA 4 LATERALE DX).

IN ALTERNATIVA SCOLLEGARE UNA DELLE CASPULE INTERNE O UTILIZZARE I DISTANZIALI OPZIONALI DISPONIBILI, CHE INCLINANO LE STESSE VERSO L'ALTO.

POSIZIONE IDEALE SENSORI

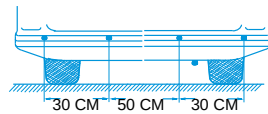

4 SENSORI

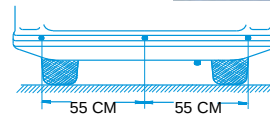

3 SENSORI

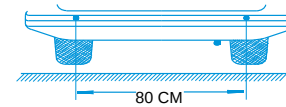

2 SENSORI

VERSIONE CAPSULE ADESIVE DA INTERNO :

Il modello BD-089+ si differenzia per le capsule tipo OEM, da applicare "a filo", all'interno della superficie, tramite flangia flessibile in plastica, fissandoli con l'adesivo incluso nella confezione. Il funzionamento di questa versione è il medesimo del modello 089, le capsule vanno montate con le tacche di riferimento rivolta verso l'alto (vedi foto).



LE SEGUENTI SITUAZIONI POSSONO PROVOCARE SEGNALAZIONI ERRATE

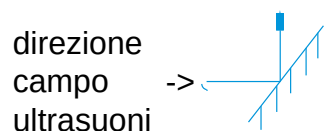

OSTACOLI
INCLINATI



BARRIERE SFERICHE



BARRIERE MOLLI

POSSIBILI PROBLEMI

PROBLEMA	CAUSA	SOLUZIONE
IL SENSORE DI PARCHEGGIO NON FUNZIONA	ALIMENTAZIONE NON COLLEGATA BENE CONNETTORI NON INSERITI CORRETTAMENTE	VERIFICARE COLLEGAMENTI ED ALIMENTAZIONI CONTROLLARE CHE OGNI JACK SIA INSERITO NEL GIUSTO SOCKET
ALIMENTAZIONE CORRETTA MA RILEVAMENTO NON FUNZIONA	CONNETTORI DEI SENSORI CONNESSI MALE SENSORI NON FUNZIONANO	RI CONNETTERE I JACK DELLE CAPSULE
IL SEGNALE ACUSTICO NON VARIA O E' CONTINUO	I SENSORI RILEVANO IL CORPO DEL MEZZO O IL TERRENO	VERIFICARE E CORREGGERE LA POSIZIONE DEI SENSORI ED IL LORO ANGOLO
IL BUZZER INDICA VALORI ERRATI	JACK COLLEGATI IN POSIZION ESBAGLIATA LINEA DEI SENSORI DANNEGGIATA, NON IN LINEA O TROPPO BASSA O INCLINATA VERSO IL BASSO	CONTROLLARE CHE LA LINE DI RILEVAZIONE NON SIA CHIUSA DAL TUBO DI SCARICO O SILENZIATORE. USARE DISTANZIALI INCLINATORI, RUOTARE 1 CAPSULA ESTERNA

SU SUPERFICI INCLINATE VERSO IL BASSO USARE I DISTANZIALI PER LA CORREZIONE DELL'ANGOLO, ACCESSORIO OPZIONALE.



Numero di iscrizione Registro AEE: IT18080000010577

Le presenti istruzioni possono contenere errori ed omissioni.
Le caratteristiche del prodotto possono variare senza nessun preavviso.

Prodotto importato da:

Fazi Giorgio, C.so Principe Oddone 46 Torino, Italia P.iva 07180900016,

I PRODOTTI BD-089 / BD-089+, video sensori di prossimità, sono conformi, nelle linee guida ed in tutte le sue disposizioni, alla Direttiva CE EMC 2014/30 EU. Test Standard: EN55032:2015 / EN55035:2017 / EN61000-3-2:2014 / EN61000-3-3:2013

Sono inoltre conformi alla Direttiva RoHS 2011/65/EU.
Test Standard: EN62321-1:2013

Per informazioni ed assistenza scrivere a : info@bulldraft.com

La dichiarazione di conformità può essere consultata sul sito :
www.bulldraft.com

Smaltire la confezione tramite raccolta differenziata, non smaltire il prodotto a fine vita tra i rifiuti domestici ma tramite appositi centri autorizzati (ECOCENTRO) o presso negozi abilitati allo smaltimento RAEE.